

BLACKFIRE®

MULTIFUNCTION RGB LED CHARGING STAND

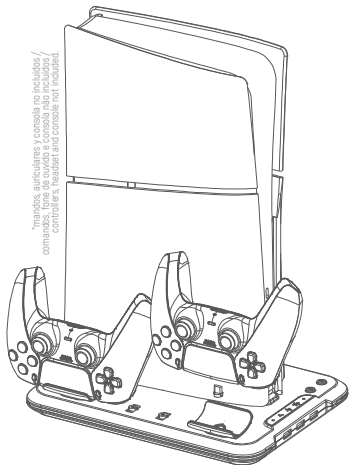

**mandos, auriculares y consola no incluidos/
commandos, fones de oïdido e consola n o incluidos/
controllers, headset and console not included.*



MODEL/MODELO REF: A3-33332

LED
RGB

Este producto no está promocionado, patrocinado ni afiliado con Sony. PlayStation, PS5, DualSense son marcas registradas de Sony Interactive Entertainment Inc.

Este produto não é promovido, patrocinado nem filiado com Sony. PlayStation, PS5, DualSense são marcas registadas de Sony Interactive Entertainment Inc.

This product is neither endorsed, nor sponsored, nor affiliated with Sony. PlayStation, PS5, DualSense are registered trademarks of Sony Interactive Entertainment Inc.

ATENCIÓN / ATENÇÃO / WARNING

POR FAVOR, RETIRE EL FILM PROTECTORES TRANSPARENTES EN LAS ZONAS OSCURAS ANTES DEL PRIMER USO.
POR FAVOR, REMOVA O FILM DE PROTEÇÃO TRANSPARENTES EM ÁREAS ESCURAS ANTES DO PRIMEIRO USO.
PLEASE, REMOVE THE TRANSPARENT PROTECTION FILM IN BLACK DARK SURFACES BEFORE FIRST USE.



1. CONTENIDO DEL PACK/CONTEÚDO DO PACK/PACK CONTENTS



1x

BASE DE CARGA
LED MULTIFUNCIÓN/
BASE DE CARGA
LED MULTIFUNÇÃO/
MULTIFUNCTION LED
CHARGING STAND

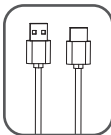

1x

CABLE USB-C/
CABO USB-C/
USB-C CABLE

0,27m/0,27m
DATA+CHARGE

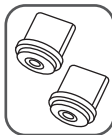

2x

ADAPTADORES USB-C
PARA MANDOS/
ADAPTADORES USB-C
PARA COMANDOS/
USB-C ADAPTORS
FOR CONTROLLERS



1x

SOPORTE PARA
AURICULARES/
SOPORTE PARA
FONES DE OUVIDO/
HEADSET
HOLDER

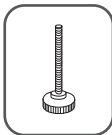

1x

TORNILLO
DE SUJECIÓN/
PARAFUSO
PARA O CONSOLE/
MOUNTING SCREW
FOR CONSOLE

2. ESPECIFICACIONES TÉCNICAS/ESPECIFICAÇÕES TÉCNICAS/ TECHNICAL SPECIFICATIONS

2.1. COMPATIBILIDAD/COMPATIBILIDADE/COMPATIBILITY

- Compatible con las consolas PS5™ Modelo SLIM (Ediciones Estándar y Digital, series CFI-20XX) y con los mandos de control inalámbricos DualSense™ (no incluidos).
- Compatível com as consolas PS5™ Modelo SLIM (Edições Standard e Digital, séries CFI-20XX) e com controladores sem fio DualSense™ (não incluidos).
- Compatible with PS5™ SLIM Model consoles (Standard and Digital Editions, CFI-20XX series) and with DualSense™ wireless controllers (not included).

2.2. VOLTAJE/TENSÃO/VOLTAGE

- 3x USB-A 2.0 (DATOS/DATA, TOTAL <650mA) + 1x USB-C (TYPE-C, DATOS+CARGA/DATA+CHARGE, DC 5V <=2.2A)
- CARGA MANDOS/CARREGAMENTO COMANDOS/CONTROLLERS CHARGE: 800mA x 2

2.3. VELOCIDAD DE ROTACIÓN DE VENTILADORES/VELOCIDADE DE ROTAÇÃO DO VENTILADOR/FAN ROTATION SPEED

- LENTO/SLOW: 2600±210 RPM MAX
- MEDIO/MÉDIO/MEDIUM: 3200±350 RPM MAX
- RÁPIDO/FAST: 3800±320 RPM MAX

2.4. TIEMPO DE CARGA PARA LOS MANDOS/TEMPO DE CARGA PARA OS COMANDOS/CONTROLLERS CHARGING TIME

- 3,5h APROX.

3. DESCRIPCIÓN Y FUNCIONES DEL PRODUCTO/ DESCRIPÇÃO E FUNÇÕES DO PRODUTO/ PRODUCT & FUNCTIONS DESCRIPTION

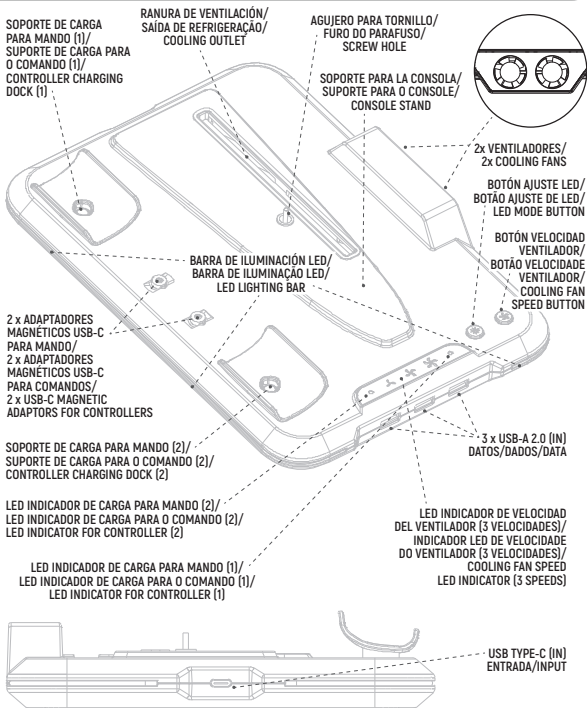

4. GUÍA DE INSTALACIÓN/GUIA DE INSTALAÇÃO/INSTALL GUIDE

4.1. COLOCAR LA CONSOLA EN LA BASE/COLOQUE A CONSOLA NA BASE/PLACING THE CONSOLE ON THE BASE

- **NOTA: POR FAVOR, USE EL TORNILLO INCLUIDO EN ESTE PACK.** Coloque la consola en posición vertical invertida, retire el protector de tornillo de la base de la consola (guárdelo en un lugar seguro), y coloque la base alineando el agujero, para introducir a continuación el tornillo incluido, enroscándolo con los dedos el máximo posible.

- **NOTA: POR FAVOR, USE O PARAFUSO INCLUIDO NESTE PACOTE.** Coloque a consola na posição vertical invertida, retire o protetor de parafuso da base da consola (guarde-o em local seguro), e coloque a base alinhando o furo, em seguida insira o parafuso incluído, aparafusando-o com os dedos tanto quanto possível.

- **NOTE: PLEASE, USE THE SCREW INCLUDED.** Place the console in an inverted upright position, remove the screw protector from the console base (store it in a safe place), and place the base lining up the hole, then insert the included screw, screwing it in with your fingers as much as possible.

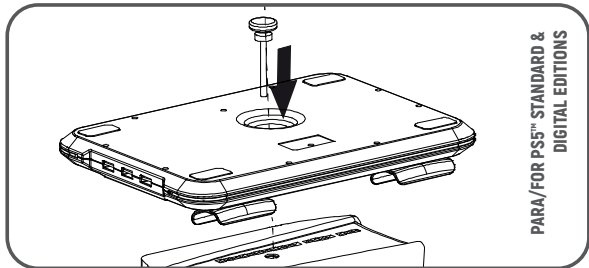

4.2. CONECTAR EL CABLE DE CARGA EN LA CONSOLA Y EN LA BASE/CONECTE O CABO DE CARREGAMENTO À CONSOLA E À BASE/CONNECT THE CHARGING CABLE INTO THE CONSOLE AND THE STAND

- Conecte el extremo USB-A del cable incluido en cualquiera de los dos puertos USB-A traseros de la consola, y el extremo USB-C del cable en el puerto USB-C marcado como "USB-C IN" de la parte trasera de la Base.

- Conecte a extremidade USB-A do cabo incluído em qualquer uma das duas portas USB-A traseiras da consola e a extremidade USB-C do cabo na porta USB-C marcada como "USB -C IN" na parte traseira da Base.

- Plug the USB-A end of the included cable into either of the two rear USB-A ports on the console, and the USB-C end of the cable into the USB-C port marked "USB -C IN" on the back of the Stand.

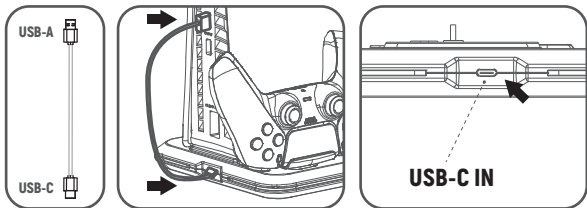

4.3. CONECTAR EL ADAPTADOR USB-C MAGNÉTICO EN EL PUERTO USB-C DEL MANDO DUALSENSE™/CONECTAR O ADAPTADOR MAGNÉTICO USB-C À PORTA USB-C DO COMANDO DUALSENSE™/CONNECT THE MAGNETIC USB-C ADAPTER INTO THE USB-C PORT OF THE DUALSENSE™ CONTROLLER

- Extraiga un adaptador USB-C de la Base y conéctelo al puerto USB-C del mando; a continuación, coloque el mando en posición invertida en el soporte de carga magnético para mando de la Base, como se indica en la ilustración.
- Remova um adaptador USB-C da Base e conecte-o à porta USB-C do comando; em seguida, coloque o comando de cabeça para baixo na base de carregamento magnético do comando na Base, conforme mostrado na ilustração.
- Take out one USB-C adapter from the Stand and plug it into the USB-C port in the controller; then, place the controller upside down into the charging dock for controllers located in the Stand, as indicated in the illustration.

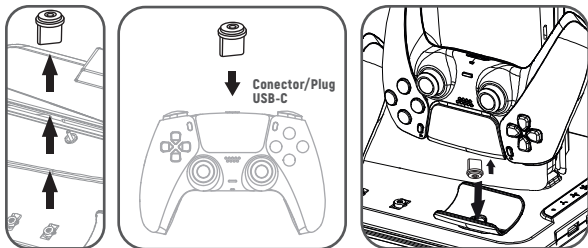

NARANJA/LARANJA/ORANGE:
Cargando/Carregamento/Charging
APAGADO/DESLIGADO/OFF:
Carga completa/Plena carga/Fully charged

4.4. SELECCIÓN DE LA VELOCIDAD DE LOS VENTILADORES (3 VELOCIDADES)/ SELEÇÃO DE VELOCIDADE DO VENTILADOR (3 VELOCIDADES) / SELECTING COOLING FANS SPEED (3 SPEED MODES)

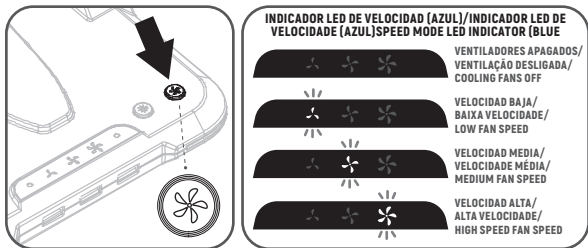

4.5. SELECCIÓN DEL MODO DE ILUMINACIÓN LED RGB (14 MODOS LED)/SELEÇÃO DO MODO DE ILUMINAÇÃO LED RGB (14 MODOS LED)/ SELECTING RGB LED LIGHTING MODE (14 LED MODES)

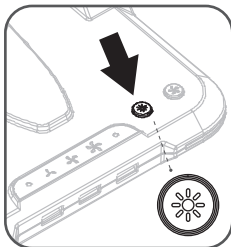

- Pulse el botón de selección de modo LED (tal y como se indica en la ilustración) para encender la iluminación LED RGB y alternar entre los 14 diferentes modos LED que ilumina la barra, los ventiladores y los soportes de carga para mandos. Mantenga pulsado dicho botón durante 3 segundos para apagar los LED.

- Pressione o botão de seleção do modo LED (conforme mostrado) para ligar a iluminação LED RGB e alternar entre os 14 modos LED diferentes que iluminam a barra, os ventiladores e os suportes de carregamento do comando. Pressione e segure este botão por 3 segundos para desligar os LEDs.

- Press the LED mode select button (as shown) to turn on the RGB LED lighting and toggle between the 14 different LED modes that illuminate the bar, cooling fans, and controller charging docks. Press and hold this button for 3 seconds to turn off the LEDs.

4.6. COLOCACIÓN DEL SOPORTE PARA AURICULARES DE DIADEMA/COLOCANDO O SUPORTE DE FONE DE OUVIDO/PLACING THE HEADPHONE HEADBAND HOLDER

- Coloque el soporte para auriculares en la parte superior de la carcasa exterior de la consola, procurando que quede bien enganchado, y pueda colgar auriculares de diadema (no incluidos) cuando no los utilice.

- Coloque o suporte para fone de ouvido na parte superior do revestimento externo do console, certificando-se de que esteja bem preso, e você poderá pendurar fones de ouvido (não incluídos) quando não estiverem em uso.

- Place the headphone holder on the top of the console's outer shell, making sure it is securely attached, and you can hang over-ear headphones (not included) when not in use.

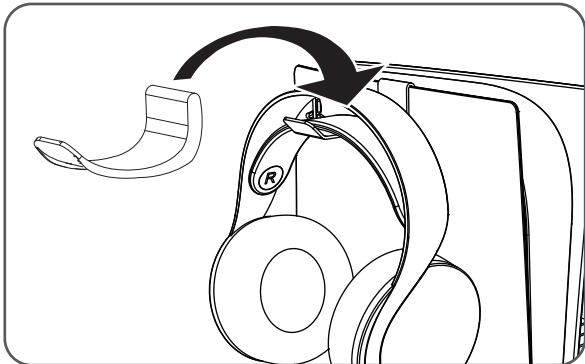

5.1 (ES) PRECAUCIONES Y NORMAS DE SEGURIDAD

Importante: NO UTILIZAR CARGADORES O CABLES QUE NO SEAN LOS INCLUIDOS JUNTO AL PRODUCTO O NO SEAN RECAMBIOS AUTORIZADOS ARDISTEL ya que podría dañar el producto y anular automáticamente la garantía del mismo.

Antes de conectar su Base Multifunción Blackfire compruebe que el producto (y sus accesorios) están en perfecto estado.

(*Para más información, consulte el manual de instrucciones de su consola.)

- No utilizar si el producto presenta daños (Blackfire Multifunction Charge Stand, conectores, cable, etc.).
- No apto para niños menores de 8 años.
- Por favor, mantenga el producto alejado de los niños. SOLO un adulto debe utilizar este producto. El producto (y sus accesorios) no son un juguete.
- Tenga en cuenta que el voltaje de entrada de la Base Multifunción BlackFire es de 5V. Si el voltaje suministrado por el USB es superior, puede producirse un sobrecalentamiento de la unidad.
- Coloque la Base Multifunción en un lugar suficientemente ventilado; no obstruya las salidas de ventilación (ventiladores) ya que podría sobrecalentar el producto.
- Los 3 puertos USB-A 2.0 adicionales son exclusivamente de DATOS y se utilizan para poder conectar por cable un mando de control, ratones o teclados y otros dispositivos de control USB. No son compatibles con función de carga ni alimentación.
- Si se conectan a estos puertos USB 2.0 adicionales dispositivos que requieran alimentación muy alta, el tiempo de carga de los soportes para mandos en la Base aumentará, o incluso podría dejar de funcionar, por lo que no es recomendable utilizarlos cuando tenga colocados los mandos en los soportes de carga.
- No es recomendable desconectar los mandos de los Soportes de Carga para Mandos hasta que la carga haya finalizado (indicadores LED APAGADOS) ya que podría interrumpir el proceso de carga y tener que cargarlos de nuevo.
- No cortocircuite ni queme la unidad.
- No arroje ningún componente de este producto al agua, al fuego o lo deje caer.
- Manténgalo en un lugar seco y seguro.
- No exponga el dispositivo a los rayos del sol de forma directa, no lo utilice ni lo guarde bajo temperaturas muy altas o muy bajas (calor/frío extremo o humedad). No hacer caso de estas reglas básicas puede traer consigo alguna avería del dispositivo o provocar daño a sus componentes electrónicos.
- Mantenga el producto alejado de líquidos. No exponga ni utilice el dispositivo en ambientes húmedos, ni vierta líquidos sobre el mismo, ello puede provocar daños a diversos componentes electrónicos.
- No coloque o guarde el dispositivo en un lugar polvoriento, sucio o con aire contaminado. Tampoco en lugares donde fácilmente pueda caer al suelo. Evite que el producto caiga sobre superficies duras.
- Guarde el dispositivo en un lugar seguro y estable. Oscilaciones violentas o caídas pueden dañar el dispositivo y sus componentes electrónicos.
- No deje conectado el producto, cuando no lo esté utilizando.
- No utilice otros cables o adaptadores que no sean los incluidos junto a este producto; hacerlo supondría la anulación de la garantía del mismo.
- Para la limpieza del producto, por favor desconecte el cable de alimentación suministrado, y utilice un trapo suave (sin usar agua, alcohol u otros productos corrosivos que podrían dañar el producto).
- Por favor utilice el producto adecuadamente y siguiendo los pasos descritos en este manual y en el mismo orden.
- No desmonte o intente arreglar el dispositivo, no contiene partes que pueda reparar o reutilizar. No intente manipularlo ya que anula automáticamente la garantía del producto.
- Por favor, guarde el dispositivo fuera del alcance de los niños. Los menores deben estar SIEMPRE supervisados por un adulto.
- Este producto es ÚNICAMENTE para uso doméstico. Reciclelo adecuadamente, no tirar en la basura doméstica.

Para más ayuda contacte con nuestro equipo de atención al cliente en: sosporte@ardistel.com

5.2 (PT) PRECAUÇÕES E MEDIDAS DE SEGURANÇA

Importante: NÃO UTILIZAR CARREGADORES OU CABOS QUE NÃO SEJAM OS INCLuíDOS NO PRODUTO OU PEÇAS AUTORIZADAS ARDISTEL, visto poderem danificar o produto e porque tal anula automaticamente a garantia deste. Antes de ligar a Blackfire Multifunction Charge Stand verifique que esta se encontra em perfeito estado.

(*Para mais informações, consulte o manual de instruções da consola)

- Não utilizar se o produto apresentar danos (Blackfire Multifunction Charge Stand, fichas, cabo de carregamento, etc.).
- Não adequado para crianças com menos de 8 anos.
- Mantenha o produto afastado das crianças. SÓ um adulto deve utilizar este produto. O produto (e seus acessórios) não são um brinquedo.
- A tensão de entrada da Blackfire Multifunction Charge Stand é de 5 V. Se a tensão fornecida pelo USB for superior, pode ocorrer um sobreaquecimento da unidade.
- Coloque a Base Multifuncional em local suficientemente ventilado; não obstrua as aberturas de ventilação (ventiladores), pois isso pode superaquecer o produto.
- As 3 portas USB-A 2.0 adicionais são exclusivas para DATA e são usadas para conectar um comand, mouse ou teclado e outros dispositivos de controle USB por cabo. Eles não suportam carregamento ou função de energia.
- Se dispositivos que necessitam de potência muito alta forem conectados a essas portas USB 2.0 adicionais, o tempo de carregamento dos suportes dos controladores na Base aumentará, ou poderá até parar de funcionar, por isso não é recomendado utilizá-los quando você tiver os controladores em colocar nos suportes de carga.
- Não é recomendado desconectar os controladores dos suportes de carregamento de controladores até que o carregamento esteja concluído (indicadores LED desligados), pois isso pode interromper o processo de carregamento e exigir que você os carregue novamente.
- Não gere curto-circuitos nem queime a unidade.
- Não atire nenhum componente deste produto para a água, fogo nem o deixe cair.
- Mantenha-o num local seco e seguro.
- Não exponha diretamente o dispositivo aos raios solares e não o utilize nem o guarde com temperaturas muito altas nem muito baixas (calor/frio extremo ou humidade). Não cumprir estas regras básicas pode acarretar uma avaria do dispositivo ou provocar danos a diversos componentes eletrónicos.
- Mantenha o produto afastado de líquidos. Não coloque nem utilize o dispositivo em ambientes húmidos nem verta líquidos sobre o mesmo, pois tal pode provocar danos a diversos componentes eletrónicos.
- Não coloque nem guarde o dispositivo num local com pó, sujo ou com o ar contaminado, nem em locais onde possa cair com facilidade ao chão. Evite que o produto caia em superfícies duras.
- Guarde o dispositivo num local seguro e estável. Oscilações violentas ou quedas podem danificar o dispositivo, os seus componentes eletrónicos.
- Não deixe o produto ligado quando não o estiver a usar.
- Não use cabos ou adaptadores que não sejam os incluídos com este produto; fazê-lo implicaria no cancelamento da garantia do mesmo.
- Para limpar o produto, desconecte o cabo de alimentação fornecido e use um pano macio (sem usar água, álcool ou outros produtos corrosivos que podem danificar o produto).
- Utilize o produto adequadamente, seguindo os passos descritos neste manual e na mesma ordem.
- Não desmonte nem tente arranjar o dispositivo; não contém partes que possa reparar ou reutilizar. Não tente manipulá-lo, pois isso anula automaticamente a garantia do mesmo.
- Este produto é EXCLUSIVAMENTE para uso doméstico. Recicle-o adequadamente; não o deite no lixo doméstico.

Para mais informações, entre em contacto com a nossa equipa de atendimento ao cliente através de: soporte@ardistel.com

5.3 (EN) WARNINGS AND SAFETY MEASURES

Important: DO NOT USE CHARGERS OR CABLES THAT AREN'T INCLUDED WITH THIS PRODUCT OR AREN'T SERVICEABLE AND APPROVED PARTS FROM ARDISTEL, because it may damage the device and the warranty will be automatically cancelled. The warranty will not be applied to products provided by other suppliers or if as a result of a misuse you damage the product. Before connecting the Blackfire Multifunction Charge Stand, make sure that it is in perfect condition (also all accessories included).

(*For more information, see the instructions manual according to your console model)

- Do not use if the product is damaged (Blackfire Multifunction Charge Stand, connectors, cable, etc.).
- Not for use for children under the age of 8 years.
- Please, keep the device away from children. Product must be used ONLY by an adult.
- The product and its accessories are not a toy.
- Keep in mind that the input voltage of the Blackfire Multifunction Charge Stand is 5V. If you supply more voltage within the USB connector, the unit can be overheated.
- Place the Multifunction Stand in a well-ventilated place; do not obstruct the cooling fans included as this could overheat the product.
- The 3 additional USB-A 2.0 ports are exclusively for DATA and are used to connect a controller, mice or keyboards and other USB control devices by cable. They do not support charging or power function.
- If devices that require very high power are connected to these additional USB 2.0 ports, the charging time of the controller holders in the Base will increase, or may even stop working, so it is not recommended to use them when you have the controllers in place. on the load supports.
- It is not recommended to disconnect the controllers from the Controller Charging Stands until charging is complete (LED indicators OFF) as this could interrupt the charging process and require you to charge them again.
- Do not short circuit or burn the product/or its accessories.
- Do not throw any component of this device into water, fire or drop them.
- Keep the device away in a dry and safe place.
- Do not use the device or expose to high or low temperatures (extreme hot/cold conditions or high levels of moisture). Not paying attention to this warning may damage the product and/or its electronic components.
- Keep the product in a safe and clean place. Quick oscillations or dropping the device into hard surfaces may damage the device and/or its electronic components.
- Do not let the product connected, when you are not using it remove the unit from the mains power.
- Do not use other cables or adapters than the ones included with this product; doing so will void warranty of the product.
- For product cleaning, please disconnect the power cable included, and use a soft, dry and clean cloth (without using water, alcohol or other corrosive products that may damage the product).
- Use the product properly and following strictly these instructions.
- Do not disassemble or attempt to repair the device, there are no serviceable parts inside. Changes or modifications not approved by the manufacturer will void the user warranty.
- This product is ONLY for home indoor use only. Recycle it into electronic devices waste, not into domestic waste.

For further assistance contact our customer service team in: soporte@ardistel.com



Donde vea este símbolo [contenedor de basura con ruedas tachado RAEE Anexo IV] indica la recolección separada de equipo de desecho eléctrico y electrónico en países de la UE. Por favor, no tire el equipo en los desechos domésticos. Por favor, use los sistemas de retorno y recolección de su país para el desecho de este producto.

Este símbolo [caixote do lixo com cruz – Anexo IV referente à norma REEE] indica que este dispositivo deve ser eliminado juntamente com outros resíduos de equipamentos eléctricos e electrónicos nos países da UE. Não elimine este equipamento juntamente com o lixo doméstico. Utilize os esquemas de recolha e entrega disponíveis no seu país para uma correcta eliminação deste produto.

Where you see this symbol [crossed-out wheel bin WEEE Annex IV] indicates separate collection of electrical waste and electronic equipment in the European countries. Please do not throw the equipment into domestic refuse. Please use the return and collection systems available in your country for proper, safe disposal of this product.



La marca "CE" indica que este producto cumple con los requisitos Europeos en cuanto a seguridad, salud, medio ambiente y protección al consumidor. Declaración de Conformidad: www.ardistel.com

O símbolo "CE" indica que este produto está em conformidade com os requisitos europeus em termos da segurança, saúde, ambiente e protecção do cliente. Declaração de Conformidade: www.ardistel.com

The "CE" mark indicates that this product complies with the European requirements for safety, health, environment and customer protection. Declaration of Conformity: www.ardistel.com

MOD.: A3-33332
VSO_33332_122023



Distribuido por:/Distributed by:
Ardistel, S.L. - C/ Caravis, 18-20-22
Plataforma Logística PLAZA
50197 · Zaragoza (España)
www.ardistel.com

